

НТ В  ЛВ

ПРОИЗВОДСТВО И ПОСТАВКА ТРУБОПРОВОДНОЙ АРМАТУРЫ

КАТАЛОГ ПРОДУКЦИИ

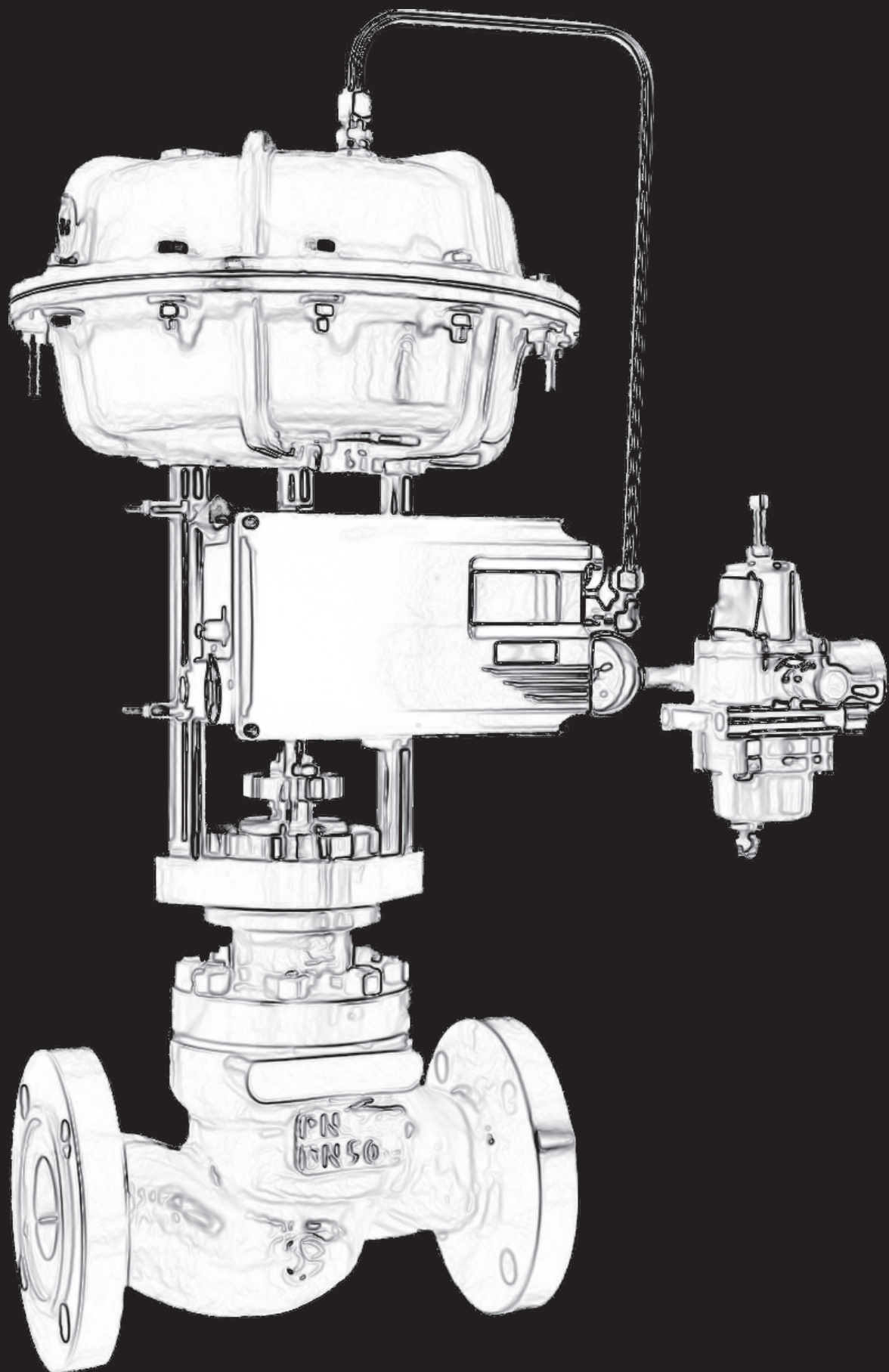



О КОМПАНИИ

ООО «НТ Вэль» является производителем и поставщиком высокотехнологичной трубопроводной арматуры для предприятий газовой, нефтяной, химической, энергетической и других отраслей промышленности. Компания основана в 2014 году. В номенклатуру поставляемого оборудования входит регулирующая, запорная и обратная арматура.

Компания производит оборудование из различных материалов в широком спектре типоразмеров и классов давления. Трубопроводная арматура может поставляться в составе с различными типами приводов, приборов управления и элементов трубопроводов по требованию заказчика.

Проработкой технических требований заказчика, либо проектных организаций, занимается высококвалифицированный технический персонал компании. Наличие собственных конструкторских разработок позволяет в сжатые сроки проводить проектирование новых изделий, а также оперативно реагировать на нужды заказчика и разрабатывать конструкции арматуры непосредственно под его условия.

Наличие в структуре ООО «НТ Вэль» сервисного центра позволяет проводить гарантийное и послегарантийное обслуживание поставленного оборудования. Специалисты сервисного центра осуществляют шеф-монтажные работы, проводят обучение технических специалистов заказчика, что позволяет потребителям собственными силами производить наладку и ремонт оборудования нашего производства.

Наша приоритетная задача — технически безопасная и надежная продукция, соответствующая самым высоким стандартам качества. Мы отвечаем за результат своей работы перед заказчиками, сотрудниками и партнерами.

Деловая репутация — это непреложная ценность компании. Мы гордимся работать в компании, которую знают на рынке, с которой считаются и с которой конкурируют. Мы строим и укрепляем свою репутацию через доверие.

Широкая номенклатура и высокое качество продукции, способность быстро реагировать на потребности заказчика позволили нам стать поставщиком для многих предприятий нефтегазохимической отрасли.



Работа в команде единомышленников позволяет нам достигать высоких результатов при решении сложных задач, и мы ценим вклад каждого работника в общее дело, предоставляя условия для развития профессиональных компетенций.



Основной критерий эффективности нашей работы — высокая степень удовлетворенности заказчика качеством полученной продукции. Мы постоянно ищем возможности улучшения личной эффективности, командной работы и производственного процесса.



Вся производимая продукция поставляется с необходимыми комплектами документации, сертификатами и декларациями соответствия техническим регламентам таможенного союза.

На предприятии действует и сертифицирована Интегрированная Система Менеджмента в соответствии с требованиями ГОСТ Р ИСО 9001-2015, ГОСТ Р ИСО 14001-2016, ГОСТ Р ИСО 45001-2020.



НАЗНАЧЕНИЕ И ОБЛАСТЬ ПРИМЕНЕНИЯ

Клапаны НТКР предназначены для использования в качестве регулирующей, запорно-регулирующей или отсечной арматуры в системах автоматического непрерывного регулирования технологических процессов в различных отраслях промышленности, в том числе для взрывопожароопасных, высокотоксичных и агрессивных сред химических, нефтехимических, нефте- и газодобывающих и перерабатывающих производств, а также производств целлюлозно-бумажной, пищевой, лесной и других отраслей промышленности.

НОМЕНКЛАТУРА

- ☞ DN 25 – 600 на номинальное давление до PN 250 (25 МПа), классов давления по ANSI до 1500;
- ☞ DN 25 – 400 на номинальное давление до PN до 420 (42 МПа), классов давления по ANSI до 2500.

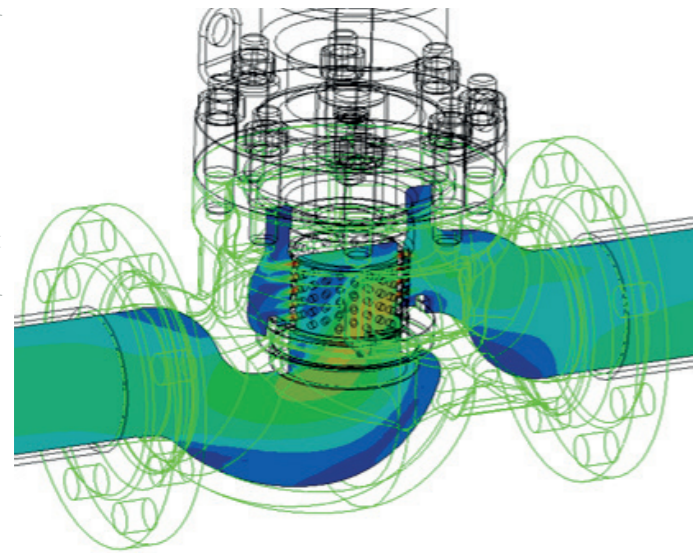

ТЕХНИЧЕСКИЕ ХАРАКТЕРИСТИКИ

- ☞ Тип присоединения:
 - фланцевое;
 - сварное.
- ☞ Температура рабочей среды:
 - от + 700°C до минус 196°C.
- ☞ Вид климатического исполнения:
 - УХЛ1 по ГОСТ 15150 для клапанной части.
- ☞ Класс герметичности:
 - «А» – «С», «IV» – «VI» по ГОСТ 9544;
 - «IV» – «VI» по ANSI/FCI 70-2-2006.
- ☞ Диапазон регулирования: 50:1.
- ☞ Уплотнение в затворе:
 - металл/металл;
 - мягкое (PTFE).
- ☞ Материальное исполнение:
 - стандартно – 20ГЛ, 12Х18Н9ТЛ;
 - иные сплавы по запросу.
- ☞ Исполнительные механизмы:
 - ручные приводы;
 - пневматические приводы;
 - электрические приводы;
 - в соответствии с требованиями проекта.

ИЗГОТОВЛЕНИЕ И ПОСТАВКА

- ☞ По ТНВД.493100.001 ТУ.
- ☞ Разработаны и изготовлены в РФ.



Информация, приведенная в данном каталоге, является справочной и может быть изменена без предварительного уведомления. Изменение приведенных технических характеристик и предоставление дополнительной информации возможны по запросу.

КАТАЛОГ ПРОДУКЦИИ 4

ОТЛИЧИТЕЛЬНЫЕ ОСОБЕННОСТИ

- ☞ Возможно применение на любых жидких, газообразных или двухфазных рабочих средах, а также неоднородных средах, которые содержат твердые частицы.
- ☞ Возможность работы в широком диапазоне расходов рабочей среды благодаря большому выбору плунжерных пар с различной пропускной способностью.
- ☞ Наличие верхней крышки, позволяет получить доступ к внутренним деталям клапана для ревизии, обслуживания и ремонта на месте, без снятия с трубопровода. Ремонтпригодность плунжерных пар.
- ☞ Удобство трансформации затвора путем замены плунжерной пары – изменение пропускной способности, замена стандартного исполнения на антикавитационное / антишумовое и др.

☞ Форма корпуса арматуры обеспечивает высокий коэффициент восстановления давления, т.е. лучшее сопротивление шуму и кавитации, исключение вибраций. Надежная работа при больших перепадах давления.

ПОКАЗАТЕЛИ НАДЕЖНОСТИ

- ☞ Назначенный срок службы – 30 лет;
- ☞ Назначенный ресурс – 240 000 часов;
- ☞ Нарботка на отказ – не менее 72 000 часов;
- ☞ Срок службы до списания – не менее 40 лет;
- ☞ Ресурс до списания – не менее 320 000 часов;
- ☞ Назначенный срок хранения – 3 года.
- ☞ Вероятность безотказной работы за назначенный ресурс не ниже 0,95.

КОДИРОВКА

НТКР –	1	2	3	4	5	–	6	–	7
	X	X	X	X	X		X		X

Тип затвора
 1 – односедельный (неразгруженный).
 2 – клеточный (разгруженный).

Исполнение затвора
 СТ – стандартный.
 АК – антикавитационный.
 АШ – антишумовой.
 МСШ – многоступенчатый антишумовой.
 МСК – многоступенчатый антикавитационный.
 С – специальный.

Пропускная характеристика
 1 – линейная.
 2 – равнопроцентная.
 3 – быстрое открытие.

Уплотнение в затворе
 1 – металл-металл.
 2 – металл-неметалл.

Привод
 0 – голый шток.
 1 – пневмопривод.
 2 – электропривод.
 3 – ручной привод.

Дополнительные опции
 У – угловой корпус.
 С – сильфонное уплотнение.
 ДК – удлиненная крышка.
 К – криогенное исполнение.
 ПР – с паровой рубашкой.
 ТР – трехходовой.
 О – отсутствует.
 Х – другое.

Присоединение
 1 – фланцевое.
 2 – под приварку.
 3 – другое.

Пример обозначения: клапан регулирующий подъемный, серии НТКР, односедельный, со стандартным затвором, с равнопроцентной пропускной характеристикой, с уплотнением в затворе металл-металл, с удлиненной крышкой, с пневмоприводом: **НТКР-1СТ211-ДК-1**.

Информация, приведенная в данном каталоге, является справочной и может быть изменена без предварительного уведомления. Изменение приведенных технических характеристик и предоставление дополнительной информации возможны по запросу.

КАТАЛОГ ПРОДУКЦИИ 5

КОНСТРУКТИВНЫЕ ИСПОЛНЕНИЯ

Стандартная конструкция с резьбовым седлом и профилированным плунжером НТКР-1СТ

Верхняя направляющая втулка вынесена из зоны проточной части

Стандартный плунжер; форма и размер плунжера определяют величину пропускной способности и пропускную характеристику клапана

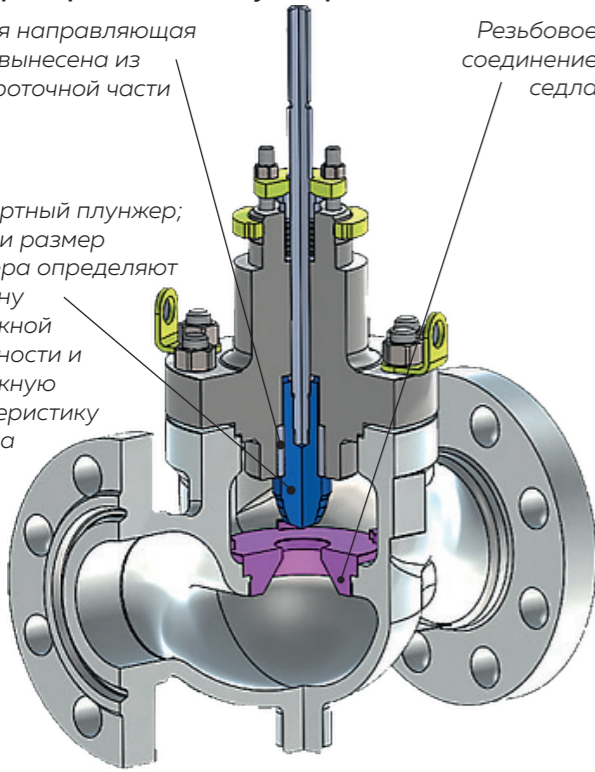

Резьбовое соединение седла

Конструкция с резьбовым седлом и перфорированным плунжером НТКР-1АК/АШ

Антишумовой / антикавитационный перфорированный плунжер; форма, количество и размер отверстий определяют величину пропускной способности и пропускную характеристику клапана

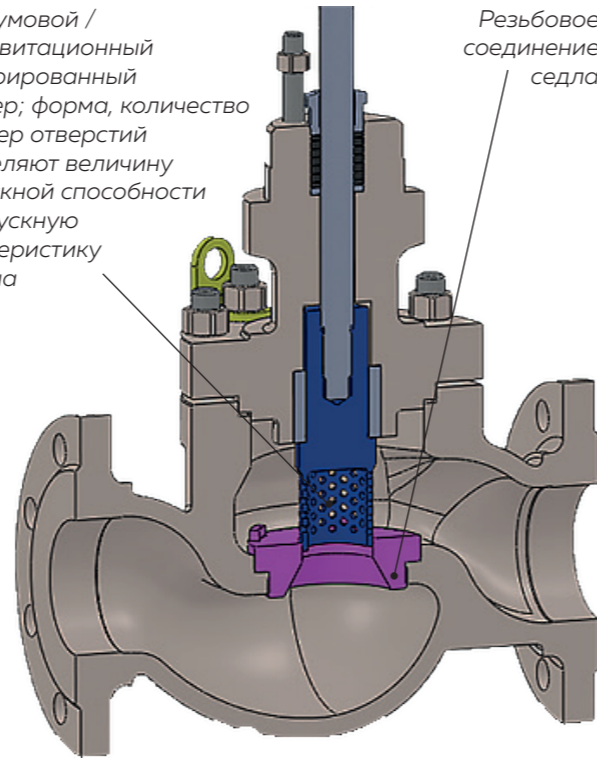

Резьбовое соединение седла

Конструкция двухступенчатого затвора с клеткой и быстросменным седлом НТКР-1МСК/СШ

Верхняя направляющая втулка отсутствует; направление перемещения плунжера происходит по клетке

Конструкция затвора применима для высоких перепадов давления

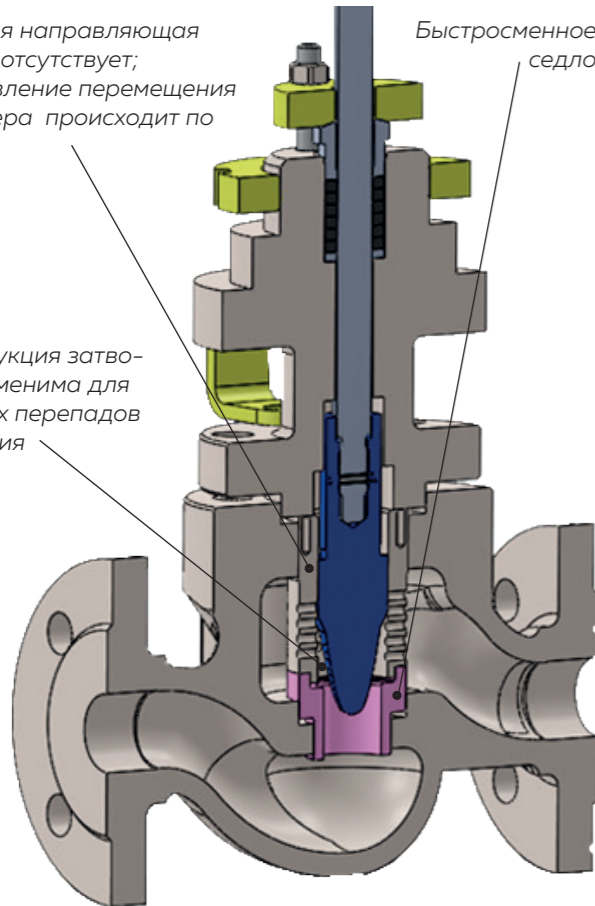

Быстросменное седло

Формы плунжера для различных характеристик регулирования

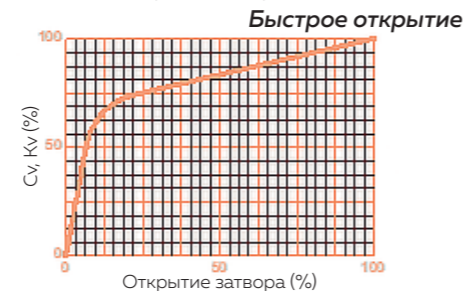
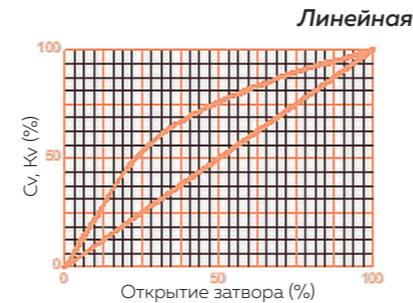
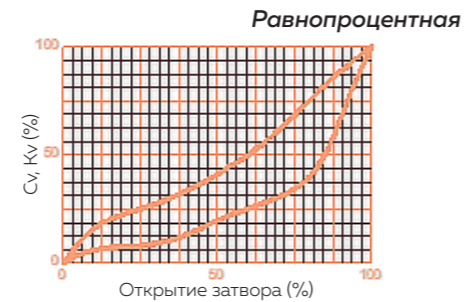

КОНСТРУКТИВНЫЕ ИСПОЛНЕНИЯ

Затворы клапанов: стандартные, для сложных условий на позиции с высоким перепадом давления, антипомпажного регулирования, микродозирования

- ⌘ Стандартные затворы.
- ⌘ Затворы для микрорасхода (микродозирования).
- ⌘ Антикавитационный затвор для жидких сред.
- ⌘ Антишумовой затвор для газовых сред.
- ⌘ Двухступенчатые и многоступенчатые затворы для жестких условий.
- ⌘ Затворы для запорной арматуры.

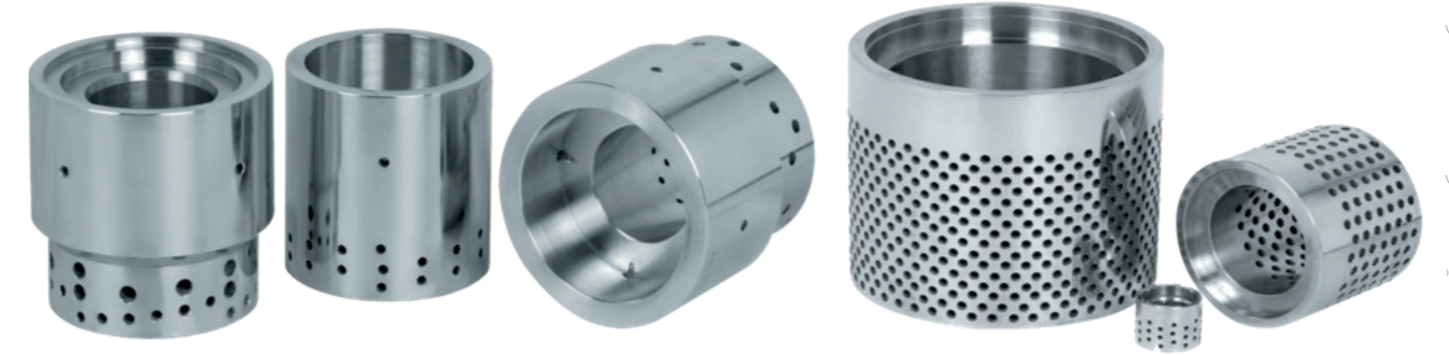

Варианты исполнения плунжерной пары

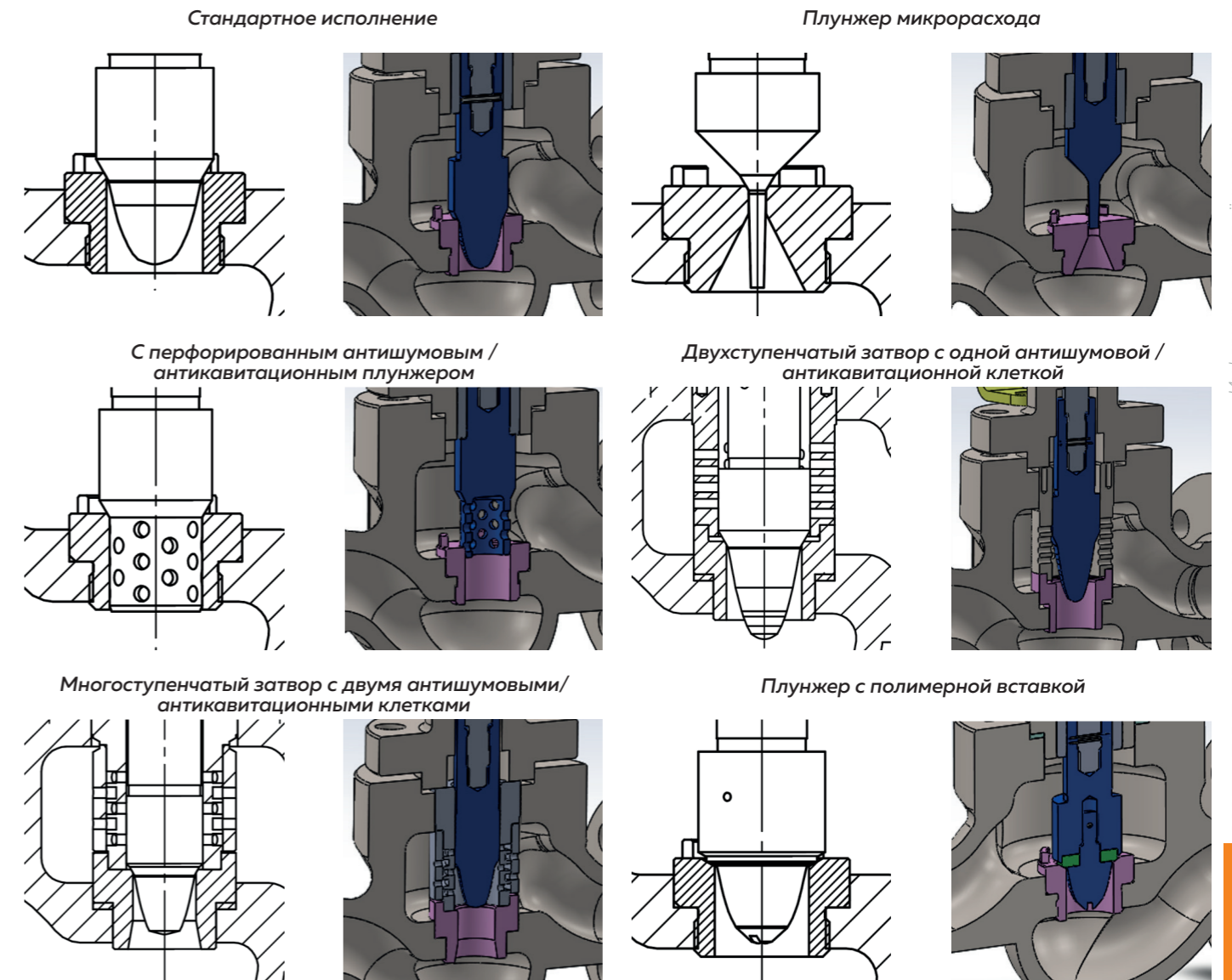

Информация, приведённая в данном каталоге, является справочной и может быть изменена без дополнительного уведомления. Изменение приведённых технических характеристик и предоставление дополнительной информации возможны по запросу.

Информация, приведённая в данном каталоге, является справочной и может быть изменена без дополнительного уведомления. Изменение приведённых технических характеристик и предоставление дополнительной информации возможны по запросу.

КЛАПАНЫ РЕГУЛИРУЮЩИЕ ПОДЪЁМНЫЕ СЕРИИ НТКР

КОНСТРУКТИВНОЕ УСТРОЙСТВО И МАТЕРИАЛЬНОЕ ИСПОЛНЕНИЕ НА ПРИМЕРЕ КЛАПАНА DN 50 PN 40; 100

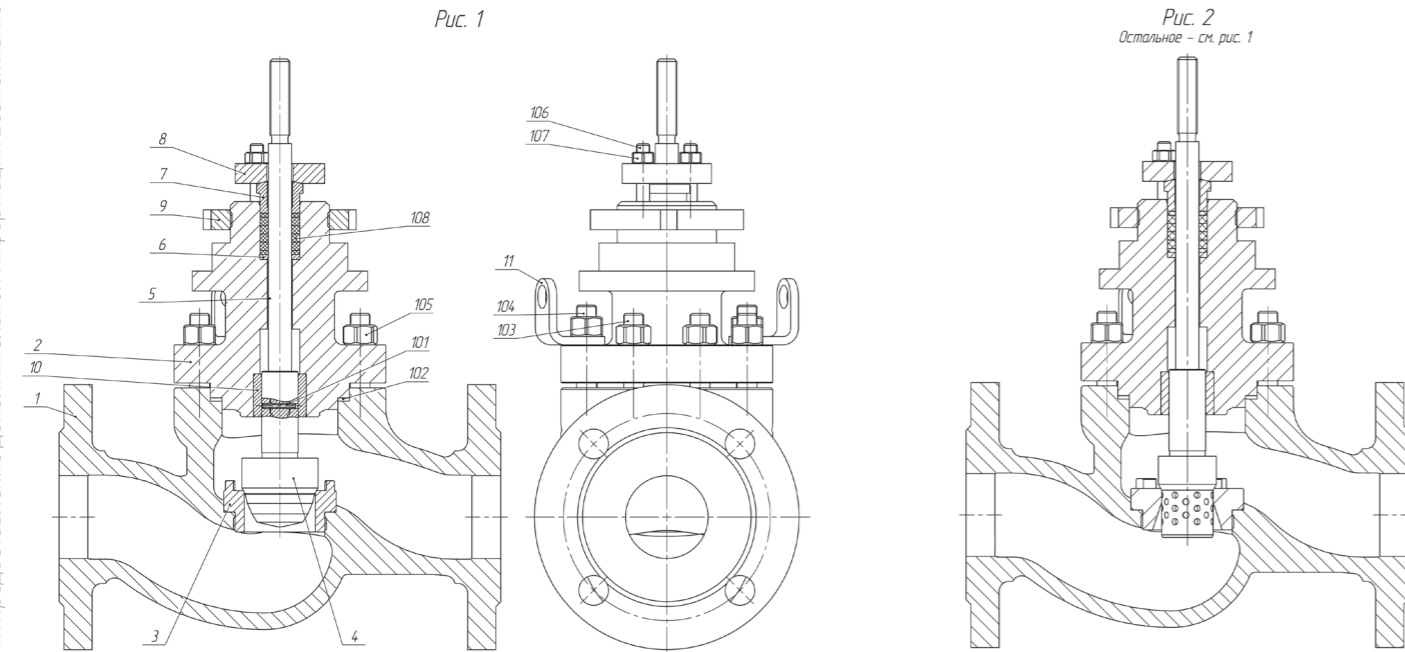

Поз.	Кол.	Рис.	Наименование	Материал
1	1	Все	Корпус	20 ГЛ / 12X18H9ТЛ
2	1	Все	Крышка	20 ГЛ / 12X18H9ТЛ
3	1	Все	Седло	08X18H10Т / 12X18H10Т / 07X16H4Б / 09X16H4Б / 304L / 17-4 PH / F6NM (S41500) / CA6NM / 08X18H10Т + Stellite / 12X18H10Т + Stellite / 08X18H10Т + ЦН-12М / 12X18H10Т + ЦН-12М
4	1	1-4	Плунжер	08X18H10Т / 12X18H10Т / 07X16H4Б / 09X16H4Б / 304L / 17-4 PH / F6NM (S41500) / CA6NM / 08X18H10Т + Stellite / 12X18H10Т + Stellite / 08X18H10Т + ЦН-12М / 12X18H10Т + ЦН-12М
4.1	1	5	Плунжер	08X18H10Т + Фторопласт-4 / 12X18H10Т + Фторопласт-4 / 08X18H10Т + PTFE / 12X18H10Т + PTFE
5	1	Все	Шток	08X18H10Т / 12X18H10Т / 07X16H4Б / 09X16H4Б / 316L / 17-4 PH / ХМ-19

КЛАПАНЫ РЕГУЛИРУЮЩИЕ ПОДЪЁМНЫЕ СЕРИИ НТКР

КОНСТРУКТИВНОЕ УСТРОЙСТВО И МАТЕРИАЛЬНОЕ ИСПОЛНЕНИЕ НА ПРИМЕРЕ КЛАПАНА DN 50 PN 40; 100

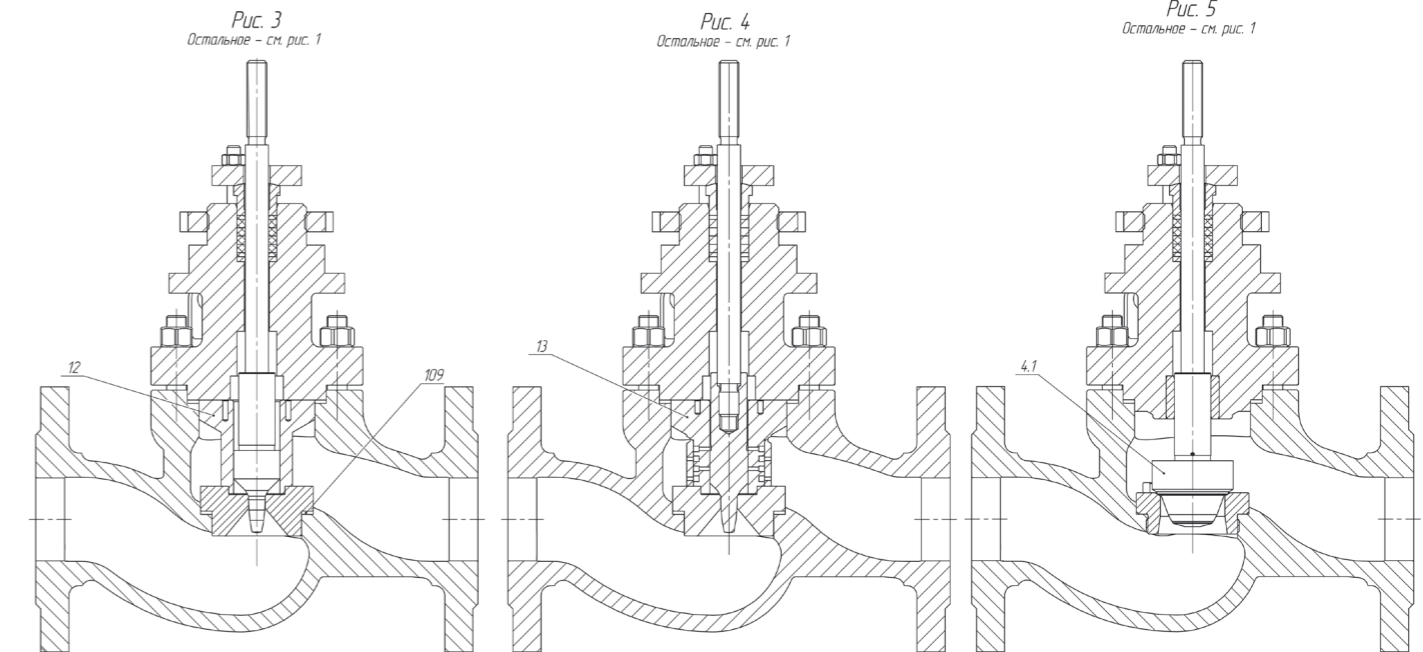

Поз.	Кол.	Рис.	Наименование	Материал
6	1	Все	Кольцо подсальниковое	08X18H10Т / 12X18H10Т / 316L
7	1	Все	Втулка сальника	08X18H10Т / 12X18H10Т / 304 / 304L
8	1	Все	Фланец	08X18H10Т / 12X18H10Т / 304 / 304L
9	1	Все	Гайка	08X18H10Т / 12X18H10Т / 304 / 304L
10	1	1, 2, 5	Втулка направляющая	Nitronic 60 / Stellite
11	2	Все	Проушина	08X18H10Т / 12X18H10Т / 304
12	1	3	Клетка	08X18H10Т / 12X18H10Т / 07X16H4Б / 09X16H4Б / 17-4 PH / F6NM (S41500) / CA6NM
13	1	4	Клетка двойная	08X18H10Т / 12X18H10Т
101	1	Все	Штифт	A2 / A4
102	1	Все	Прокладка	316L + Графит
103	6	Все	Шпилька	20ХН3А / 25Х1МФ / 45Х14Н14В2М
104	2	Все	Шпилька	20ХН3А / 25Х1МФ / 45Х14Н14В2М
105	8	Все	Гайка	09Г2С / 12X18H10Т
106	2	Все	Шпилька	A2 / A4
107	2	Все	Гайка	A2 / A4
108	1	Все	Комплект колец сальниковых	Графит / PTFE
109	1	3, 4	Прокладка	316L + Графит

КЛАПАНЫ РЕГУЛИРУЮЩИЕ ПОДЪЁМНЫЕ СЕРИИ НТКР

ГАБАРИТНЫЕ РАЗМЕРЫ В ММ

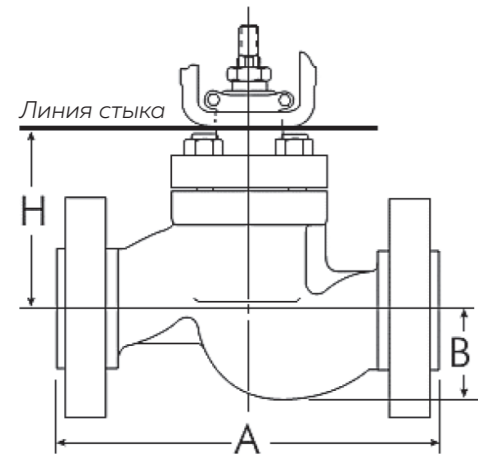

СТАНДАРТНАЯ КРЫШКА
(применяется для температур от + 460°C до минус 50°C)

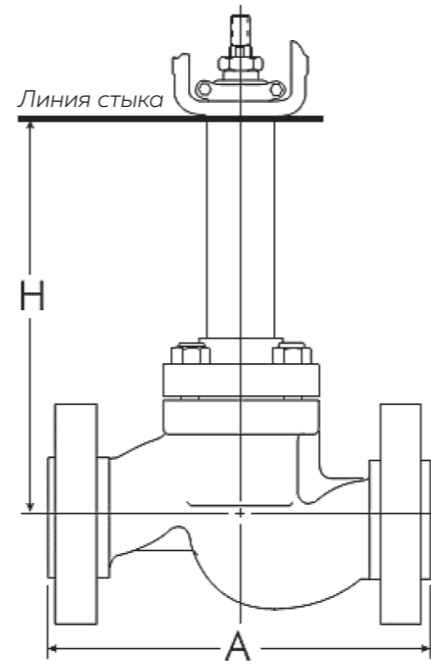

УДЛИНЁННАЯ КРЫШКА
(применяется для температур выше + 460°C и ниже минус 50°C)

DN	А (фланцевые)			А (приварные)	В	Н		Демонтажный зазор над приводом
	ANSI 150 PN 16	ANSI 300 PN 40	ANSI 600 PN 100			Стандартная крышка	Удлинённая крышка	
25	197			197	44	97	212	64
40	235			235	59	132	246	102
50	267			267	57	138	252	114
80	318			318	86	172	312	147
100	368			368	133	214	354	190
150	473	-	-	473	139	256	395	254
	-	473	508		146	311	451	
200	543	-	-	-	180	318	457	277
	-	568	610		190	365	505	
250	673	-	-	-	214	359	498	302
	-	708	752		227		524	
300	737	-	-	-	243	-	498	320
	-	775	819				413	

КЛАПАНЫ РЕГУЛИРУЮЩИЕ ПОДЪЁМНЫЕ СЕРИИ НТКР

ПАРАМЕТРЫ ЗАТВОРОВ И ПРОПУСКНЫЕ СПОСОБНОСТИ

DN	Диаметр седла, мм	Ход штока, мм	Диаметр штока, мм	НТКР-1СТ11 линейный металл-металл		НТКР-1СТ21 равнопроцентный металл-металл		НТКР-1АК/АШ1 линейный металл-металл		НТКР-1АК/АШ2 равнопроцентный металл-металл	
				Cv	Kv	Cv	Kv	Cv	Kv	Cv	Kv
25	4	20	14	0,12	0,10	-	-	-	-	-	-
	6	20	14	0,4	0,35	-	-	-	-	-	-
	8	20	14	0,7	0,61	-	-	-	-	-	-
	10	20	14	2,7	2,3	2,7	2,3	-	-	-	-
	11	20	14	4,9	4,2	-	-	-	-	-	-
	12	20	14	6	5,2	6	5,2	-	-	-	-
	15	20	14	8,2	7,1	8,2	7,1	-	-	-	-
	19	20	14	10,5	9,1	10,5	9,1	4,5	3,9	2,8	2,4
40	23	20	14	12,5	10,8	12,5	10,8	7,7	6,7	5,1	4,4
	15	25	14	10,2	8,8	10,2	8,8	-	-	-	-
	19	25	14	14,8	12,8	14,8	12,8	4,6	4,0	2,8	2,4
	23	25	14	20,6	17,8	20,6	17,8	8,8	7,6	5,7	4,9
50	31	25	14	-	-	-	-	15	13,0	12	10,4
	39	25	14	33	28,5	33	28,5	22,5	19,5	19,4	16,8
	19	25	14	15,8	13,7	15,8	13,7	-	-	-	-
	23	25	14	23	19,9	23	19,9	8,8	7,6	5,7	4,9
80	31	25	14	-	-	-	-	15	13,0	12	10,4
	39	25	14	37	32,0	37	32,0	22,5	19,5	19,4	16,8
	43	25	14	47	40,7	47	40,7	30	26,0	28	24,2
	39	40	20	46	40	46	40	29	25	23	20
100	43	40	20	61	53	61	53	38	33	31	27
	57	40	20	72	62	72	62	38	33	31	27
	57	40	20	117	101	117	101	60	52	50	43
	71	40	20	145	125	145	125	76	66	62	54
150	89	40	20	172	149	172	149	96	83	80	69
	71	60	20	170	147	170	147	125	108	83	72
	75	60	20	196	170	-	-	-	-	-	-
	89	60	20	260	225	260	225	171	148	97	84
	97	60	20	307	266	-	-	-	-	-	-
	126	60	20	360	311	360	311	223	193	144	125

DN	Диаметр седла, мм	Ход штока, мм	Диаметр штока, мм	НТКР-1МСК11 линейный, 2 ступени металл-металл		НТКР-1МСК11 линейный, 3 ступени металл-металл		НТКР-1СТ12 линейный металл-полимер		НТКР-1СТ22 равнопроцентный металл-полимер	
				Cv	Kv	Cv	Kv	Cv	Kv	Cv	Kv
25	10	25	14	1,1	1,0	0,8	0,7	-	-	-	-
	12	25	14	2,1	1,8	1,4	1,2	-	-	-	-
	15	20	14	-	-	-	-	8,2	7,1	8,2	7,1
	15	25	14	4,9	4,2	3	2,6	-	-	-	-
	17	20	14	-	-	-	-	9,5	8,2	9,5	8,2
	19	20	14	-	-	-	-	10,5	9,1	10,5	9,1
	19	25	14	7,8	6,7	5,5	4,8	-	-	-	-
	21	20	14	-	-	-	-	12	10,4	12	10,4
40	21,5	25	14	-	-	6,9	6,0	-	-	-	-
	23	20	14	-	-	-	-	12,5	10,8	12,5	10,8
	23	25	14	9	7,8	-	-	-	-	-	-
	10	25	14	1,1	1,0	0,8	0,7	-	-	-	-
	12	25	14	2,1	1,8	1,4	1,2	-	-	-	-
	15	25	14	4,9	4,2	3	2,6	10,2	8,8	10,2	8,8
	19	25	14	7,8	6,7	5,5	4,8	14,8	12,8	14,8	12,8
	21,5	25	14	-	-	6,9	6,0	-	-	-	-
50	23	25	14	9	7,8	-	-	20,6	17,8	20,6	17,8
	38,5	25	14	19,5	16,9	16,2	14,0	-	-	-	-
	39	25	14	-	-	-	-	33	28,5	33	28,5
	10	25	14	1,1	1,0	0,8	0,7	-	-	-	-
	12	25	14	2,1	1,8	1,4	1,2	-	-	-	-
	15	25	14	4,9	4,2	3	2,6	-	-	-	-
	19	25	14	7,8	6,7	5,5	4,8	15,8	13,7	15,8	13,7
	23	25	14	9	7,8	6,9	6,0	23	19,9	23	19,9
80	31	25	14	19,5	16,9	16,2	14,0	-	-	-	-
	38,5	25	14	27	23,4	19,5	16,9	-	-	-	-
	39	25	14	-	-	-	-	37	32,0	37	32,0
	43	25	14	-	-	-	-	47	40,7	47	40,7
	39	40	20	-	-	-	-	46	40	46	40
	43	40	20	-	-	-	-	61	53	61	53
	57	40	20	-	-	-	-	76	66	76	66
	71	40	20	-	-	-	-	110	95	110	95
100	43	40	20	-	-	-	-	72	62	72	62
	57	40	20	-	-	-	-	117	101	117	101
	71	40	20	-	-	-	-	145	125	145	125
	89	40	20	-	-	-	-	172	149	172	149
150	71	60	20	-	-	-	-	170	147	170	147
	89	60	20	-	-	-	-	260	225	260	225
				-	-	-	-	360	311	360	311

Информация, приведённая в данном каталоге, является справочной и может быть изменена без дополнительного уведомления. Изменение приведённых технических характеристик и предоставление дополнительной информации возможны по запросу.

Информация, приведённая в данном каталоге, является справочной и может быть изменена без дополнительного уведомления. Изменение приведённых технических характеристик и предоставление дополнительной информации возможны по запросу.



НАЗНАЧЕНИЕ И ОБЛАСТЬ ПРИМЕНЕНИЯ

Клапаны GF предназначены для использования в системах автоматического непрерывного регулирования технологических процессов в различных отраслях промышленности, в том числе для взрывопожароопасных, высокотоксичных и агрессивных сред химических, нефтехимических, нефте- и газоперерабатывающих производств, а также производств целлюлозно-бумажной, микробиологической, медицинской, пищевой, легкой, лесной и других отраслей промышленности. Клапаны могут выполнять функции отсечных устройств.

НОМЕНКЛАТУРА

- ☞ DN 15 – 900 на номинальное давление от PN 16 (1,6 МПа) до PN 100 (10,0 МПа), классов давления по ANSI от 150 до 600;
- ☞ DN 15 – 600 на номинальное давление от PN 150 (15,0 МПа) до PN 250 (25,0 МПа), классов давления по ANSI от 900 до 1500;
- ☞ DN 15 – 400 на номинальное давление от PN 420 (42,0 МПа) до PN 750 (75,0 МПа), классов давления по ANSI от 2500 до 4500.

ИЗГОТОВЛЕНИЕ И ПОСТАВКА

- ☞ По ТУ 3742-001-26003183-2015.

ТЕХНИЧЕСКИЕ ХАРАКТЕРИСТИКИ

- ☞ Тип присоединения:
 - фланцевое;
 - сварное;
 - резьбовое.
- ☞ Температура рабочей среды:
 - от + 700°С до минус 196°С.
- ☞ Вид климатического исполнения:
 - УХЛ1 по ГОСТ 15150;
 - ОМ по ГОСТ 15150 при поставке в районы с морским климатом.
- ☞ Пропускная способность:
 - Cv 0,014 – 11000.
- ☞ Диапазон регулирования:
 - 50:1.
- ☞ Характеристика регулирования:
 - линейная;
 - равнопроцентная;
 - быстрое открытие;
 - в соответствии с требованиями проекта.
- ☞ Класс герметичности:
 - «А» – «С», «IV» – «VI» по ГОСТ 9544;
 - «IV» – «VI» по ANSI/FCI 70-2-2006.
- ☞ Уплотнение в затворе:
 - металл/металл;
 - мягкое (PTFE).
- ☞ Материальное исполнение:
 - углеродистые стали;
 - нержавеющие стали;
 - специальные сплавы.
- ☞ Исполнительные механизмы:
 - ручные приводы;
 - пневматические приводы;
 - электрические приводы;
 - в соответствии с требованиями проекта.

ПОКАЗАТЕЛИ НАДЕЖНОСТИ

- ☞ Назначенный срок службы – 30 лет;
- ☞ Назначенный ресурс – 240 000 часов;
- ☞ Нарботка на отказ – не менее 72 000 часов;
- ☞ Срок службы до списания – не менее 40 лет;
- ☞ Ресурс до списания – не менее 240 000 часов;
- ☞ Назначенный срок хранения – 3 года.
- ☞ Вероятность безотказной работы за назначенный ресурс не ниже 0,96.



НАЗНАЧЕНИЕ И ОБЛАСТЬ ПРИМЕНЕНИЯ

Клапаны VF предназначены для использования в системах автоматического непрерывного регулирования технологических процессов в различных отраслях промышленности, в том числе для взрывопожароопасных, высокотоксичных и агрессивных сред химических, нефтехимических, нефте- и газоперерабатывающих производств, а также производств целлюлозно-бумажной, микробиологической, медицинской, пищевой, легкой, лесной и других отраслей промышленности. Клапаны могут выполнять функции отсечных устройств.

НОМЕНКЛАТУРА

- ☞ DN 25 – 600 на номинальное давление PN 16 (1,6 МПа), класса давления по ANSI 150;
- ☞ DN 25 – 300 на номинальное давление от PN 16 (1,6 МПа) до PN 150 (15,0 МПа), классов давления по ANSI от 150 до 900.

ИЗГОТОВЛЕНИЕ И ПОСТАВКА

- ☞ По ТУ 3742-002-26003183-2015.

ТЕХНИЧЕСКИЕ ХАРАКТЕРИСТИКИ

- ☞ Тип присоединения:
 - фланцевое;
 - межфланцевое (стяжное).
- ☞ Температура рабочей среды:
 - от + 700°С до минус 196°С.
- ☞ Вид климатического исполнения:
 - УХЛ1 по ГОСТ 15150;
 - ОМ по ГОСТ 15150 при поставке в районы с морским климатом.
- ☞ Пропускная способность:
 - Cv 25 – 17750.
- ☞ Диапазон регулирования:
 - 300:1.
- ☞ Характеристика регулирования:
 - линейная;
 - равнопроцентная;
 - быстрое открытие;
 - в соответствии с требованиями проекта.
- ☞ Класс герметичности:
 - «IV» – «VI» по ГОСТ 9544;
 - «IV» – «VI» по ANSI/FCI 70-2-2006.
- ☞ Уплотнение в затворе:
 - металл/металл;
 - мягкое (PTFE).
- ☞ Материальное исполнение:
 - углеродистые стали;
 - нержавеющие стали;
 - специальные сплавы.
- ☞ Исполнительные механизмы:
 - ручные приводы;
 - пневматические приводы;
 - электрические приводы;
 - в соответствии с требованиями проекта.

ПОКАЗАТЕЛИ НАДЕЖНОСТИ

- ☞ Назначенный срок службы – 30 лет;
- ☞ Назначенный ресурс – 240 000 часов;
- ☞ Нарботка на отказ – не менее 72 000 часов;
- ☞ Срок службы до списания – не менее 40 лет;
- ☞ Ресурс до списания – не менее 240 000 часов;
- ☞ Назначенный срок хранения – 3 года.
- ☞ Вероятность безотказной работы за назначенный ресурс не ниже 0,96.



ИЗГОТОВЛЕНИЕ И ПОСТАВКА

☞ По ТУ 3742-003-26003183-2015.

ТЕХНИЧЕСКИЕ ХАРАКТЕРИСТИКИ

- ☞ Тип присоединения:
 - фланцевое;
 - межфланцевое (с гладкими проушинами или без проушин);
 - межфланцевое (с резьбовыми проушинами).
- ☞ Температура рабочей среды:
 - от + 700°С до минус 196°С.
- ☞ Вид климатического исполнения:
 - УХЛ1 по ГОСТ 15150;
 - ОМ по ГОСТ 15150 при поставке в районы с морским климатом.
- ☞ Пропускная способность:
 - Cv 54 – 217600 .
- ☞ Диапазон регулирования:
 - 100:1.
- ☞ Характеристика регулирования:
 - линейная;
 - равнопроцентная;
 - быстрое открытие;
 - в соответствии с требованиями проекта.

- ☞ Класс герметичности:
 - «IV» – «VI» по ГОСТ 9544;
 - «IV» – «VI» по ANSI/FCI 70-2-2006.

- ☞ Уплотнение в затворе:
 - металл/металл;
 - мягкое (PTFE).
- ☞ Материальное исполнение:
 - углеродистые стали;
 - нержавеющие стали;
 - специальные сплавы.
- ☞ Исполнительные механизмы:
 - ручные приводы;
 - пневматические приводы;
 - электрические приводы;
 - в соответствии с требованиями проекта.

ПОКАЗАТЕЛИ НАДЁЖНОСТИ

- ☞ Назначенный срок службы – 30 лет;
- ☞ Назначенный ресурс – 240 000 часов;
- ☞ Нарботка на отказ – 72 000 часов;
- ☞ Срок службы до списания – 40 лет;
- ☞ Ресурс до списания – не менее 240 000 часов;
- ☞ Назначенный срок хранения – 3 года.
- ☞ Вероятность безотказной работы за назначенный ресурс не ниже 0,96.

НАЗНАЧЕНИЕ И ОБЛАСТЬ ПРИМЕНЕНИЯ

Затворы DF предназначены для использования в системах автоматического непрерывного регулирования технологических процессов в различных отраслях промышленности, в том числе для взрывопожароопасных, высокотоксичных и агрессивных сред химических, нефтехимических, нефте- и газоперерабатывающих производств, а также производств целлюлозно-бумажной, микробиологической, медицинской, пищевой, легкой, лесной и других отраслей промышленности. Затворы могут выполнять функции отсечных устройств.

НОМЕНКЛАТУРА

- ☞ DN 50 – 1800 на номинальное давление PN 16 (1,6 МПа), класса давления по ANSI 150;
- ☞ DN 50 – 1200 на номинальное давление от PN 16 (1,6 МПа) до PN 40 (4,0 МПа), классов давления по ANSI от 150 до 300;
- ☞ DN 50 – 600 на номинальное давление от PN 16 (1,6 МПа) до PN 100 (10,0 МПа), классов давления по ANSI от 150 до 600.

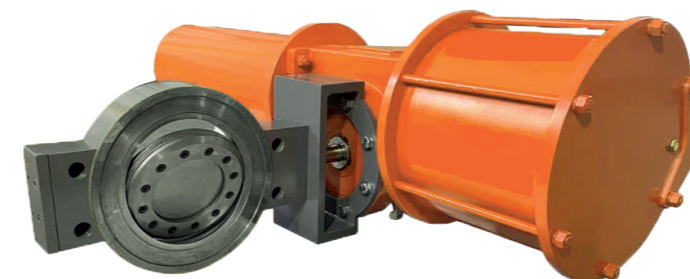

ИЗГОТОВЛЕНИЕ И ПОСТАВКА

☞ По ТУ 3742-005-26003183-2016.

ТЕХНИЧЕСКИЕ ХАРАКТЕРИСТИКИ

- ☞ Тип присоединения:
 - фланцевое;
 - межфланцевое (с гладкими проушинами или без проушин);
 - межфланцевое (с резьбовыми проушинами);
 - под приварку.
- ☞ Температура рабочей среды:
 - от + 600°С до минус 196°С.
- ☞ Вид климатического исполнения:
 - УХЛ1 по ГОСТ 15150;
 - ОМ по ГОСТ 15150 при поставке в районы с морским климатом.
- ☞ Варианты исполнения:
 - концентрические (осевые);
 - с двойным эксцентриситетом;
 - с тройным эксцентриситетом.
- ☞ Класс герметичности:
 - «А» – «С», «IV» – «VI» по ГОСТ 9544;
 - «IV» – «VI» по ANSI/FCI 70-2-2006.

- ☞ Уплотнение в затворе:
 - металл/металл;
 - мягкое (PTFE).
- ☞ Материальное исполнение:
 - углеродистые стали;
 - нержавеющие стали;
 - специальные сплавы.
- ☞ Исполнительные механизмы:
 - ручные приводы;
 - пневматические приводы;
 - электрические приводы;
 - в соответствии с требованиями проекта.

ПОКАЗАТЕЛИ НАДЁЖНОСТИ

- ☞ Назначенный срок службы – 30 лет;
- ☞ Назначенный ресурс – 240 000 часов;
- ☞ Нарботка на отказ – не менее 72 000 часов;
- ☞ Срок службы до списания – не менее 40 лет;
- ☞ Ресурс до списания – не менее 320 000 часов;
- ☞ Назначенный срок хранения – 3 года.
- ☞ Вероятность безотказной работы за назначенный ресурс не ниже 0,96.

НАЗНАЧЕНИЕ И ОБЛАСТЬ ПРИМЕНЕНИЯ

Затворы NTD предназначены для использования в системах автоматического непрерывного регулирования технологических процессов в различных отраслях промышленности, в том числе для взрывопожароопасных, высокотоксичных и агрессивных сред химических, нефтехимических, нефте- и газоперерабатывающих производств, а также производств целлюлозно-бумажной, микробиологической, медицинской, пищевой, легкой, лесной и других отраслей промышленности. Затворы могут выполнять функции запорно-регулирующих и регулирующих устройств.

НОМЕНКЛАТУРА

- ☞ DN 50 – 2000 на номинальное давление от PN 6 (0,6 МПа) до PN 250 (25,0 МПа), классов давления по ANSI от 150 до 1500.



ТЕХНИЧЕСКИЕ ХАРАКТЕРИСТИКИ

- ☞ Тип присоединения:
 - фланцевое;
 - межфланцевое (с гладкими проушинами или без проушин);
 - межфланцевое (с резьбовыми проушинами);
 - под приварку (встык);
 - под приварку (встрауб);
 - муфтовое (с внутренней резьбой);
 - штуцерное (с наружной резьбой).
- ☞ Температура рабочей среды:
 - от + 600°С до минус 196°С.
- ☞ Вид климатического исполнения:
 - УХЛ1 по ГОСТ 15150;
 - ОМ по ГОСТ 15150 при поставке в районы с морским климатом.
- ☞ Пропускная способность:
 - Cv 7,1 – 12750.
- ☞ Диапазон регулирования:
 - 100:1.
- ☞ Характеристика регулирования:
 - линейная;
 - равнопроцентная;
 - быстрое открытие;
 - в соответствии с требованиями проекта.
- ☞ Класс герметичности:
 - «А» – «С», «IV» – «VI» по ГОСТ 9544;
 - «IV» – «VI» по ANSI/FCI 70-2-2006.
- ☞ Уплотнение в затворе:
 - металл/металл;
 - мягкое (PTFE).
- ☞ Материальное исполнение:
 - углеродистые стали;
 - нержавеющие стали;
 - специальные сплавы.
- ☞ Исполнительные механизмы:
 - ручные приводы;
 - пневматические приводы;
 - электрические приводы;
 - в соответствии с требованиями проекта.

ПОКАЗАТЕЛИ НАДЁЖНОСТИ

- ☞ Назначенный срок службы – 35 лет;
- ☞ Назначенный ресурс – 280 000 часов;
- ☞ Нарботка на отказ – 90 000 часов;
- ☞ Срок службы до списания – 45 лет;
- ☞ Ресурс до списания – 395 000 часов;
- ☞ Назначенный срок хранения – 3 года.
- ☞ Вероятность безотказной работы за назначенный ресурс не ниже 0,96.

НАЗНАЧЕНИЕ И ОБЛАСТЬ ПРИМЕНЕНИЯ

Краны НТКС предназначены для использования в системах автоматического непрерывного регулирования технологических процессов в различных отраслях промышленности, в том числе для взрывопожароопасных, высокотоксичных и агрессивных сред химических, нефтехимических, нефте- и газоперерабатывающих производств, а также производств целлюлозно-бумажной, микробиологической, медицинской, пищевой, легкой, лесной и других отраслей промышленности. Краны могут выполнять функции запорной (отсечной) арматуры.

НОМЕНКЛАТУРА

☞ DN 25 – 400 на номинальное давление от PN 10 (1,0 МПа) до PN 160 (16,0 МПа), классов давления по ANSI от 150 до 900.

ИЗГОТОВЛЕНИЕ И ПОСТАВКА

☞ По ТНВД.493700.001 ТУ.



НАЗНАЧЕНИЕ И ОБЛАСТЬ ПРИМЕНЕНИЯ

Краны НТВ предназначены для перекрытия потока рабочей среды с определённой герметичностью в системах автоматического непрерывного регулирования технологических процессов в различных отраслях промышленности, в том числе для взрывопожароопасных, высокотоксичных и агрессивных сред химических, нефтехимических, нефте- и газоперерабатывающих производств, а также производств целлюлозно-бумажной, микробиологической, медицинской, пищевой, легкой, лесной и других отраслей промышленности. Краны могут выполнять функции распределительно-смесительной арматуры.

НОМЕНКЛАТУРА

☞ DN 8 – 1200 на номинальное давление от PN 16 (1,6 МПа) до PN 250 (25,0 МПа), классов давления по ANSI от 150 до 2500.

ИЗГОТОВЛЕНИЕ И ПОСТАВКА

☞ По ТУ 3742-006-26003183-2016.

ТЕХНИЧЕСКИЕ ХАРАКТЕРИСТИКИ

- ☞ Тип присоединения:
 - фланцевое;
 - межфланцевое (с гладкими проушинами или без проушин);
 - межфланцевое (с резьбовыми проушинами);
 - под приварку встык;
 - под приварку встрауб;
 - муфтовое (с внутренней резьбой);
 - штуцерное (с наружной резьбой).
- ☞ Температура рабочей среды:
 - от + 500°С до минус 196°С.
- ☞ Вид климатического исполнения:
 - УХЛ1 по ГОСТ 15150;
 - ОМ по ГОСТ 15150 при поставке в районы с морским климатом.
- ☞ Класс герметичности:
 - «А» – «С», «IV» – «VI» по ГОСТ 9544;
 - «IV» – «VI» по ANSI/FCI 70-2-2006.
- ☞ Уплотнение в затворе:
 - металл/металл;
 - мягкое.
- ☞ Материальное исполнение:
 - углеродистые стали;
 - нержавеющие стали;
 - специальные сплавы.
- ☞ Исполнительные механизмы:
 - ручные приводы;
 - пневматические приводы;
 - электрические приводы;
 - в соответствии с требованиями проекта.
- ☞ Варианты исполнения:
 - с удлинителем вала (для подземной установки);
 - с возможностью контроля протечки при подаче среды с обеих сторон крана;
 - с двойным уплотнительным барьером.

ПОКАЗАТЕЛИ НАДЁЖНОСТИ

- ☞ Срок службы до списания – 40 лет;
- ☞ Назначенный ресурс – 240 000 часов;
- ☞ Нарботка на отказ – 72 000 часов;
- ☞ Назначенный срок службы – 30 лет;
- ☞ Ресурс до списания – 320 000 часов;
- ☞ Назначенный срок хранения – 3 года.
- ☞ Вероятность безотказной работы за назначенный ресурс не ниже 0,95.

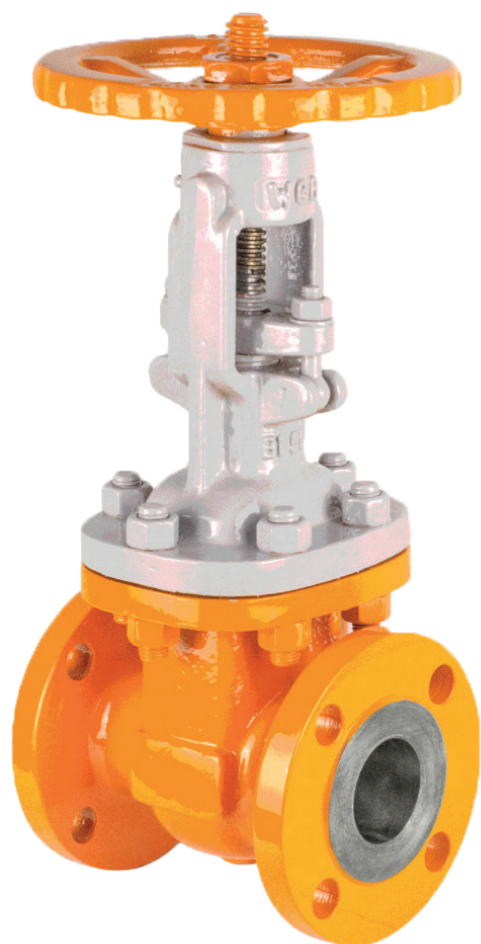

ИЗГОТОВЛЕНИЕ И ПОСТАВКА

☞ По ТУ 3742-007-26003183-2015.

ТЕХНИЧЕСКИЕ ХАРАКТЕРИСТИКИ

- ☞ Тип присоединения:
 - фланцевое;
 - под приварку встык;
 - под приварку ваструб;
 - муфтовое (с внутренней резьбой);
 - штуцерное (с наружной резьбой).
- ☞ Температура рабочей среды:
 - от + 500°С до минус 196°С.
- ☞ Вид климатического исполнения:
 - УХЛ1 по ГОСТ 15150;
 - ОМ по ГОСТ 15150 при поставке в районы с морским климатом.
- ☞ Класс герметичности:
 - «А» – «С», «IV» – «VI» по ГОСТ 9544;
 - «IV» – «VI» по ANSI/FCI 70-2-2006.
- ☞ Уплотнение в затворе:
 - металл/металл;
 - мягкое (PTFE).
- ☞ Материальное исполнение:
 - углеродистые стали;
 - нержавеющие стали;
 - специальные сплавы.
- ☞ Исполнительные механизмы:
 - ручные приводы;
 - пневматические приводы;
 - электрические приводы;
 - в соответствии с требованиями проекта.

ПОКАЗАТЕЛИ НАДЁЖНОСТИ

- ☞ Средний срок службы до списания – 40 лет;
- ☞ Назначенный ресурс – 240 000 часов;
- ☞ Нарботка на отказ – не менее 72 000 часов;
- ☞ Назначенный срок службы – не менее 30 лет;
- ☞ Ресурс до списания – не менее 320 000 часов (2000 циклов);
- ☞ Назначенный срок хранения – 3 года.
- ☞ Вероятность безотказной работы за назначенный ресурс не ниже 0,95.

НАЗНАЧЕНИЕ И ОБЛАСТЬ ПРИМЕНЕНИЯ

Клиновые задвижки NTG предназначены для перекрытия потока рабочей среды с определённой герметичностью в системах автоматического непрерывного регулирования технологических процессов в различных отраслях промышленности, в том числе для взрывопожароопасных, высокотоксичных и агрессивных сред химических, нефтехимических, нефте- и газоперерабатывающих производств, а также производств целлюлозно-бумажной, микробиологической, медицинской, пищевой, легкой, лесной и других отраслей промышленности.

НОМЕНКЛАТУРА

☞ DN 10 – 1200 на номинальное давление от PN 16 (1,6 МПа) до PN 250 (25,0 МПа), классов давления по ANSI от 150 до 2500.



ИЗГОТОВЛЕНИЕ И ПОСТАВКА

☞ По ТНВД.491500.001 ТУ.

ТЕХНИЧЕСКИЕ ХАРАКТЕРИСТИКИ

- ☞ Тип присоединения:
 - фланцевое;
 - под приварку.
- ☞ Температура рабочей среды:
 - от + 650°С до минус 196°С.
- ☞ Вид климатического исполнения:
 - УХЛ1 по ГОСТ 15150;
 - ОМ по ГОСТ 15150 при поставке в районы с морским климатом.
- ☞ Класс герметичности:
 - «А» – «С», «IV» – «VI» по ГОСТ 9544;
 - «IV» – «VI» по ANSI/FCI 70-2-2006.
- ☞ Уплотнение в затворе:
 - металл/металл;
 - мягкое.
- ☞ Материальное исполнение:
 - углеродистые стали;
 - нержавеющие стали;
 - специальные сплавы.
- ☞ Исполнительные механизмы:
 - ручные приводы;
 - пневматические приводы;
 - электрические приводы;
 - в соответствии с требованиями проекта.

НАЗНАЧЕНИЕ И ОБЛАСТЬ ПРИМЕНЕНИЯ

Параллельные задвижки НТЗП предназначены для перекрытия потока рабочей среды с определённой герметичностью в системах автоматического непрерывного регулирования технологических процессов в различных отраслях промышленности, в том числе для взрывопожароопасных, высокотоксичных и агрессивных сред химических, нефтехимических, нефте- и газоперерабатывающих производств, а также производств целлюлозно-бумажной, микробиологической, медицинской, пищевой, легкой, лесной и других отраслей промышленности.

НОМЕНКЛАТУРА

☞ DN 50 – 900 на номинальное давление от PN 6 (0,6 МПа) до PN 100 (10,0 МПа), классов давления по ANSI от 150 до 600.

ПОКАЗАТЕЛИ НАДЁЖНОСТИ

- ☞ Средний срок службы до списания – не менее 40 лет;
- ☞ Назначенный ресурс – 240 000 часов (1500 циклов);
- ☞ Нарботка на отказ – не менее 72 000 часов;
- ☞ Назначенный срок службы – не менее 30 лет;
- ☞ Ресурс до списания – не менее 320 000 часов (2000 циклов);
- ☞ Назначенный срок хранения – 3 года.
- ☞ Вероятность безотказной работы за назначенный ресурс не ниже 0,95.

Информация, приведённая в данном каталоге, является справочной и может быть изменена без дополнительного уведомления. Изменение приведённых технических характеристик и предоставление дополнительной информации возможны по запросу.

Информация, приведённая в данном каталоге, является справочной и может быть изменена без дополнительного уведомления. Изменение приведённых технических характеристик и предоставление дополнительной информации возможны по запросу.

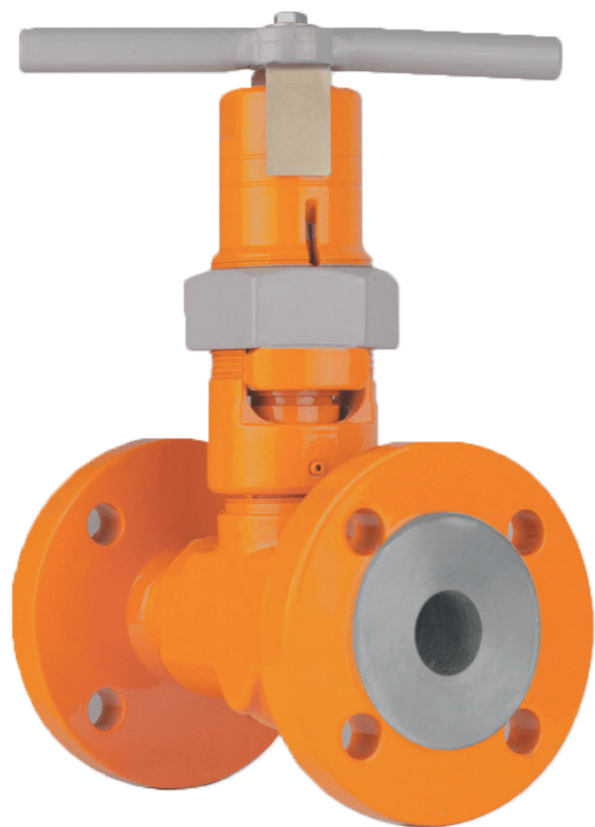

ИЗГОТОВЛЕНИЕ И ПОСТАВКА

☞ По ТНВД.491000.001 ТУ.

ТЕХНИЧЕСКИЕ ХАРАКТЕРИСТИКИ

- ☞ Тип присоединения:
 - фланцевое;
 - под приварку встык;
 - под приварку ваструб;
 - муфтовое (с внутренней резьбой);
 - штуцерное (с наружной резьбой).
- ☞ Температура рабочей среды:
 - от + 600°С до минус 196°С.
- ☞ Вид климатического исполнения:
 - УХЛ1 по ГОСТ 15150;
 - ОМ по ГОСТ 15150 при поставке в районы с морским климатом.
- ☞ Класс герметичности:
 - «А» – «С», «IV» – «VI» по ГОСТ 9544;
 - «IV» – «VI» по ANSI/FCI 70-2-2006.
- ☞ Уплотнение в затворе:
 - металл/металл;
 - мягкое (PTFE).
- ☞ Материальное исполнение:
 - углеродистые стали;
 - нержавеющие стали;
 - специальные сплавы.
- ☞ Исполнительные механизмы:
 - ручные приводы;
 - пневматические приводы;
 - электрические приводы;
 - в соответствии с требованиями проекта.

ПОКАЗАТЕЛИ НАДЁЖНОСТИ

- ☞ Срок службы до списания – не менее 40 лет;
- ☞ Ресурс до списания – не менее 240 000 часов (3000 циклов);
- ☞ Средняя наработка на отказ – не менее 320 000 часов;
- ☞ Назначенный срок службы – 30 лет;
- ☞ Назначенный ресурс – 240 000 часов (3000 циклов);
- ☞ Назначенный срок хранения – 3 года.
- ☞ Вероятность безотказной работы за назначенный ресурс не ниже 0,95.

НАЗНАЧЕНИЕ И ОБЛАСТЬ ПРИМЕНЕНИЯ

Клапаны запорные НТКЗ предназначены для перекрытия потока рабочей среды с определённой герметичностью в системах автоматического непрерывного регулирования технологических процессов в различных отраслях промышленности, в том числе для взрывопожароопасных, высокотоксичных и агрессивных сред химических, нефтехимических, нефте- и газоперерабатывающих производств, а также производств целлюлозно-бумажной, микробиологической, медицинской, пищевой, легкой, лесной и других отраслей промышленности.

НОМЕНКЛАТУРА

☞ DN 6 – 900 (1/4" – 36") на номинальное давление от PN 6 (0,6 МПа) до PN 400 (40,0 МПа), классов давления по ANSI от 150 до 2500.



☞ Клапаны осесимметричного типа: DN 20 – 1400 (3/4" – 56") на номинальное давление от PN 6 (0,6 МПа) до PN 400 (40,0 МПа), классов давления по ANSI от 150 до 2500.

ИЗГОТОВЛЕНИЕ И ПОСТАВКА

☞ По ТНВД.494000.001 ТУ.

ТЕХНИЧЕСКИЕ ХАРАКТЕРИСТИКИ

- ☞ Тип присоединения:
 - фланцевое;
 - межфланцевое (с гладкими проушинами или без проушин);
 - межфланцевое (с резьбовыми проушинами);
 - под приварку встык;
 - под приварку ваструб;
 - муфтовое (с внутренней резьбой);
 - штуцерное (с наружной резьбой).
- ☞ Температура рабочей среды:
 - от + 600°С до минус 196°С.
- ☞ Вид климатического исполнения:
 - УХЛ1 по ГОСТ 15150;
 - ОМ по ГОСТ 15150 при поставке в районы с морским климатом.
- ☞ Класс герметичности:
 - по ГОСТ 9544;
 - по API 598;
 - по требованию заказчика.
- ☞ Уплотнение в затворе:
 - металл/металл;
 - мягкое.
- ☞ Материальное исполнение:
 - углеродистые стали;
 - нержавеющие стали;
 - специальные сплавы.

НАЗНАЧЕНИЕ И ОБЛАСТЬ ПРИМЕНЕНИЯ

Клапаны и затворы обратные НТКО предназначены для автоматического предотвращения обратного потока среды с определённой герметичностью в системах автоматического непрерывного регулирования технологических процессов в различных отраслях промышленности химических, нефтехимических, нефте- и газоперерабатывающих производств.

НОМЕНКЛАТУРА

- ☞ Клапаны подъёмного типа: DN 6 – 900 (1/4" – 36") на номинальное давление от PN 6 (0,6 МПа) до PN 400 (40,0 МПа), классов давления по ANSI от 150 до 2500.
- ☞ Затворы поворотного типа: DN 10 – 1200 (3/8" – 48") на номинальное давление от PN 6 (0,6 МПа) до PN 400 (40,0 МПа), классов давления по ANSI от 150 до 2500.
- ☞ Затворы двустворчатого типа: DN 50 – 1400 (2" – 56") на номинальное давление от PN 6 (0,6 МПа) до PN 400 (40,0 МПа), классов давления по ANSI от 150 до 2500.

ПОКАЗАТЕЛИ НАДЁЖНОСТИ

- ☞ Срок службы до списания – не менее 40 лет;
- ☞ Ресурс до списания – не менее 240 000 часов (3000 циклов);
- ☞ Средняя наработка на отказ – не менее 320 000 часов;
- ☞ Назначенный срок службы – 30 лет;
- ☞ Назначенный ресурс – 240 000 часов (3000 циклов);
- ☞ Назначенный срок хранения – 3 года.
- ☞ Вероятность безотказной работы за назначенный ресурс не ниже 0,95.

Информация, приведённая в данном каталоге, является справочной и может быть изменена без дополнительного уведомления. Изменение приведённых технических характеристик и предоставление дополнительной информации возможны по запросу.

Информация, приведённая в данном каталоге, является справочной и может быть изменена без дополнительного уведомления. Изменение приведённых технических характеристик и предоставление дополнительной информации возможны по запросу.

ОПРОСНЫЙ ЛИСТ НА ТРУБОПРОВОДНУЮ АРМАТУРУ

ООО «НТ ВЭЛЬ», Россия, 173510, Новгородская обл, Новгородский район, с. Бронница, Бронницкая 26, т. (8162) 700-107, E-mail: office@ntvalve.ru		Опросный лист номер:	Дата:
Предприятие-заказчик:		Позиция по схеме:	
Проект/Цех/Установка:		Контактное лицо:	
Количество, шт.:		Телефон, факс, E-mail:	
ВИД АРМАТУРЫ		DN, мм:	Класс ANSI:
Регулирующая <input type="checkbox"/> Запорно-регулирующая <input type="checkbox"/> Запорная (отсечная) <input type="checkbox"/> Обратная <input type="checkbox"/> Распред.-смесительная <input type="checkbox"/>			
Клапан <input type="checkbox"/> Шаровой кран <input type="checkbox"/> Шаровый затвор <input type="checkbox"/> Шаровой кран <input type="checkbox"/> Подъемный клапан <input type="checkbox"/> Клапан <input type="checkbox"/>			
Диск. затвор <input type="checkbox"/> Прочее <input type="checkbox"/> Шаровый кран <input type="checkbox"/> Поворотный затвор <input type="checkbox"/> Шаровой кран <input type="checkbox"/>			
Кран сегментный эксцентриковый <input type="checkbox"/> Диск. затвор <input type="checkbox"/> Шаровый кран <input type="checkbox"/> Двусторчатый затвор <input type="checkbox"/> Шаровый кран <input type="checkbox"/>			
Кран сегментный с V-образным вырезом <input type="checkbox"/> Задвижка <input type="checkbox"/> Прочее <input type="checkbox"/> Осесимметричный клапан <input type="checkbox"/> Переключающее устр-во <input type="checkbox"/>			
Агрегатное состояние _____ Жидкость <input type="checkbox"/> Газ <input type="checkbox"/> Пар <input type="checkbox"/>			
Наименование/состав, % об. _____			
Агрессивная составляющая, % об. _____			
Примеси / твердые частицы _____ Нет <input type="checkbox"/> Кол-во, мг/м ³ _____ Размер частиц, мкм _____			
Единицы измерения расхода _____ м ³ /ч <input type="checkbox"/> Нм ³ /ч <input type="checkbox"/> кг/ч <input type="checkbox"/>			
Расход мин./норм./макс. _____ мин. _____ норм. _____ макс. _____			
Давление перед клапаном P ₁ , кгс/см ² изб. _____			
Давление после клапана P ₂ , кгс/см ² изб. _____			
Мин. перепад давл. для расчета C _v (или K _v), кгс/см ² _____			
Плотность (кг/м ³ для жидкости, кг/Нм ³ для газа) _____			
Молекулярный вес _____			
Давление нас. паров P _v при T _p , кгс/см ² абс. _____			
Вязкость, сПз (для вязких жидкостей) _____			
Рабочая температура T _p , °C _____			
Рабочее давление, кгс/см ² изб. _____			
Максимальное давление, кгс/см ² изб. _____			
Максимальная температура, °C _____			
Давление номинальное _____ PN, кгс/см ² _____ или класс ANSI _____			
Материал корпуса _____ Нерж. сталь <input type="checkbox"/> Угл. сталь <input type="checkbox"/> Марка _____			
Присоединение к трубопроводу _____ Фланцевое <input type="checkbox"/> Межфланцевое <input type="checkbox"/> Под приварку встык <input type="checkbox"/>			
Мухтовое <input type="checkbox"/> Штуцерное <input type="checkbox"/> Под приварку в раструб <input type="checkbox"/>			
Исполнение фланцев _____			
Максимальный перепад давления в закрытом положении для расчета привода, кгс/см ² изб. _____			
Герметичность в затворе _____ Класс _____ по ГОСТ 9544 <input type="checkbox"/> Класс _____ по ANSI/FCI 70-2 <input type="checkbox"/> Класс _____ по API 598 <input type="checkbox"/>			
Направление подачи среды _____ Одностороннее <input type="checkbox"/> Любое <input type="checkbox"/>			
Пропускная характеристика _____ Линейная <input type="checkbox"/> Равнопроцентная <input type="checkbox"/> Быстрое открытие <input type="checkbox"/>			
Тип привода _____ Ручной <input type="checkbox"/> Пневматический <input type="checkbox"/> Электрический <input type="checkbox"/>			
Питание _____ кг/см ² _____ Вольт _____ Гц _____ фаз. пост. <input type="checkbox"/> перем. <input type="checkbox"/>			
Положение при отсутствии питания _____ Открыт <input type="checkbox"/> Закрыт <input type="checkbox"/> Последнее <input type="checkbox"/>			
Время срабатывания, сек _____ На открытие _____ На закрытие _____			
Частота срабатывания _____ срабатываний в _____			
Конечные выключатели _____ Да <input type="checkbox"/> Нет <input type="checkbox"/>			
Датчик положения _____ 4 - 20 мА <input type="checkbox"/> 0 - 1000 Ом <input type="checkbox"/> Нет <input type="checkbox"/>			
Распределитель (соленоид) _____ Да <input type="checkbox"/> Нет <input type="checkbox"/> Питание _____			
Фильтр-регулятор _____ Да <input type="checkbox"/> Нет <input type="checkbox"/>			
Ручной дублер _____ Да <input type="checkbox"/> Нет <input type="checkbox"/>			
Электронепневматический преобразователь _____ Да <input type="checkbox"/> Нет <input type="checkbox"/>			
Защита электрооборудования _____ Взрывозащита <input type="checkbox"/> Искробезопасность <input type="checkbox"/> IP _____			
Ответные фланцы, прокладки, крепеж _____ Да <input type="checkbox"/> Нет <input type="checkbox"/>			
Управляющий сигнал _____ 4 - 20 мА <input type="checkbox"/> 0,2 - 1 кгс/см ² <input type="checkbox"/>			
Взрывозащита _____ EExd <input type="checkbox"/> EExia <input type="checkbox"/>			
Положение трубы отн-но линии горизонта _____ Вертикальное <input type="checkbox"/> Горизонтальное <input type="checkbox"/> Наклонное <input type="checkbox"/> _____ град.			
Положение вала/штока отн-но верт. пл-сти _____ В верт. плоскости <input type="checkbox"/> Перп-но верт. плоскости <input type="checkbox"/> Наклонное <input type="checkbox"/> _____ град.			
Подача среды _____ Снизу вверх <input type="checkbox"/> Сверху вниз <input type="checkbox"/>			
Материал трубы _____ Нерж. сталь <input type="checkbox"/> Угл. сталь <input type="checkbox"/> Марка _____			
Размер трубы, Dн x S, мм _____			
Место установки _____ В помещении <input type="checkbox"/> На открытой площадке <input type="checkbox"/> Под землей <input type="checkbox"/>			
Окружающая температура, °C _____ мин. _____ макс. _____			
Условный проход DN, мм _____			
Номинальное давление PN, кгс/см ² _____			
Пропускная способность C _v (или K _v) _____			
Конструкция _____			
1. _____		Конфигурация прохода в распределительно-смесительном кране Т-образный проход 3-ход 4-ход стандартные исполнения L-образный проход 3-ход 4-ход стандартные исполнения Х-образный проход 4-ход стандартные исполнения 	
2. _____			
3. _____			
4. _____			
5. _____			

НАШИ ЗАКАЗЧИКИ

АКРОН	ИНТЕРТЕХЭЛЕКТРО	ОМСКИЙ КАУЧУК
АКЦИОНЕРНАЯ НЕФТЯНАЯ КОМПАНИЯ БАШНЕФТЬ	ИРКУТСКАЯ НЕФТЯНАЯ КОМПАНИЯ	ОРСКНЕФТЕОРГСИНТЕЗ
АЛВАС ИНЖИНИРИНГ	КАЗАНСКИЙ ЗАВОД СИНТЕТИЧЕСКОГО КАУЧУКА	ОТРАДНЕНСКИЙ ГПЗ
АММОНИЙ	КАЗАНЬКОМПРЕССОРМАШ	ПЕНЗХИММАШ
АНГАРСКИЙ ЗАВОД КАТАЛИЗАТОРОВ И ОРГАНИЧЕСКОГО СИНТЕЗА	КАЗАНЬОРГСИНТЕЗ	ПОЛЮС КРАСНОЯРСК
АНГАРСКИЙ ЗАВОД ПОЛИМЕРОВ	КАПРОЛАКТАМ ТОСОЛ-СИНТЕЗ	РЕГИОН - НЕФТЬ
АНТИПИНСКИЙ НПЗ	КАУСТИК	РОСНЕФТЬ - БУЗЛУКСКОЕ ГАЗОПЕРЕРАБАТЫВАЮЩЕЕ ПРЕДПРИЯТИЕ
АПАТИТ	КЕМЕРОВСКИЙ АЗОТ	РОСПАН ИНТЕРНЕТШЛ
АРКТИК СПГ 2	КИНЕФ	РУСАЛ
АЧИНСКИЙ НПЗ ВОСТОЧНОЙ НЕФТЯНОЙ КОМПАНИИ	КОРПОРАЦИЯ УРАЛТЕХНОСТРОЙ	РУСВИНИЛ
БЕЛОЗЕРНЫЙ ГПК	КРАСНОДАРСКИЙ НПЗ	РУСИНВЕСТ
БЕЛОРУСНЕФТЬ	КУЙБЫШЕВАЗОТ	РЯЗАНСКАЯ НЕФТЕПЕРЕРАБАТЫВАЮЩАЯ КОМПАНИЯ
БРОМ	КУЙБЫШЕВСКИЙ НПЗ	САМАРАНЕФТЕГАЗ
ВАНКОРНЕФТЬ	ЛУКОЙЛ - ЗАПАДНАЯ СИБИРЬ	САРАТОВСКИЙ НПЗ
ВЕЛЕССТРОЙ	ЛУКОЙЛ - НИЖЕГОРДНЕФТЕОРГСИНТЕЗ	САЯНСКХИМПЛАСТ
ВОЛЖСКИЙ ОРГСИНТЕЗ	ЛУКОЙЛ - ПЕРМНЕФТЕОРГСИНТЕЗ	СИБУР
ВОРОНЕЖСИНТЕЗКАУЧУК	МЕТАДИНЕА	СИЛОВЫЕ МАШИНЫ - КРАСНЫЙ КОТЕЛЬЩИК
ВОСТОЧНО-СИБИРСКАЯ НЕФТЯНАЯ КОМПАНИЯ	МЕТАФРАКС	СЛАВНЕФТЬ - КРАСНОЯРСКНЕФТЕГАЗ
ВПК-ОЙЛ	МИНУДОБРЕНИЯ РОССОШЬ	СЛАВНЕФТЬ - ЯРОСЛАВНЕФТЕОРГСИНТЕЗ
ВЫНГАПУРОВСКИЙ ГПЗ	МОЗЫРСКИЙ НПЗ	СЛАВЯНСК ЭКО
ГАЗПРОМ НЕФТЕХИМ САЛАВАТ	МОНДИ СЛПК	СЫЗРАНСКИЙ НПЗ
ГАЗПРОМ ПЕРЕРАБОТКА БЛАГОВЕЩЕНСК	НАФТАН	ТАИФ-НК
ГАЗПРОМНЕФТЬ - КАТАЛИТИЧЕСКИЕ СИСТЕМЫ	НЕВИННОМЫССКИЙ АЗОТ	ТОЛЬЯТТИАЗОТ
ГАЗПРОМНЕФТЬ - МОСКОВСКИЙ НПЗ	НЕЗАВИСИМАЯ НЕФТЯНАЯ КОМПАНИЯ	ТОЛЬЯТТИКАУЧУК
ГАЗПРОМНЕФТЬ - ОМСКИЙ НПЗ	НИЖНЕКАМСКНЕФТЕХИМ	ТОМЕТ
ГАЗПРОМНЕФТЬ - СМАЗОЧНЫЕ МАТЕРИАЛЫ	НИПИГАЗ	ТУАПСИНСКИЙ НПЗ
ГАЛОПОЛИМЕР КИРОВО-ЧЕПЕЦК	ННК - ХАБАРОВСКИЙ НПЗ	ТЮМЕННЕФТЕГАЗ
ГМК НОРИЛЬСКИЙ НИКЕЛЬ	НОВАТЭК - СПГ ТОПЛИВО	УДМУРТНЕФТЬ - СНАБЖЕНИЕ
ГМС НЕФТЕМАШ	НОВОКУЙБЫШЕВСКИЙ ЗАВОД КАТАЛИЗАТОРОВ	УПРАВЛЕНИЕ ЭТИЛЕНОПРОВОДОВ - НИЖНЕКАМСКНЕФТЕХИМ
ГРОДНО АЗОТ	НОВОКУЙБЫШЕВСКИЙ ЗАВОД МАСЕЛ И ПРИСАДОК	УРАЛОРГСИНТЕЗ
ГРУППА ИЛИМ	НОВОКУЙБЫШЕВСКИЙ НПЗ	УРАЛХИМ
ГУБКИНСКИЙ ГПЗ	НОВОШАХТИНСКИЙ ЗАВОД НЕФТЕПРОДУКТОВ	ХИМПРОМ
ДИАЛЛ АЛЬЯНС	НПО ГЕЛИЙМАШ	ЩЁКИНОАЗОТ
ДОРОГОбУЖ	НПО УФАНЕФТЕГАЗМАШ	ЮГАНСКНЕФТЕГАЗ
ЕВРОХИМ	НЯГАНЬГАЗПЕРЕРАБОТКА	ЯРГЕО
ИЛЬСКИЙ НПЗ	ОДК-САТУРН	

ООО «НТ ВЭЛВ»

**173510, Новгородская обл., Новгородский р-н, с. Бронница, ул. Бронницкая, д. 26,
+7(8162) 700-107, office@ntvalve.ru, www.ntvalve.ru**